

KREILING®
Anwendungsbeispiel
für 1 Satellitenpositionen und 384 Teilnehmer bei 4 x 6 Etagen
(kaskadierbar / erweiterbar)

Artik.Nr.	Produkt	Artik.Nr.
1	KR AE 115 MULTI	10854
1	KR 480 PROF II	11416
1	LNW Antenne	12053
1	KR 5 UBS	11376
3	KR 5-10 VT III	11400
5	KR 5-5 BV 20 III	11366
24	KR 5-16 K III	11397
24	KR 17 FEH HQ	11005
79	F 75 MS 45	11000
384	SAT SD 3 uk	10574
5	KR NT Serie III MS 2000	11419
20	DB-01	10085
n.B.	Kabelbündelklemme TELESS 3000	2891
n.B.	F 7 OM KBCOMP	11137
n.B.	Befestigungsmaterial	
n.B.	Potentialausgleich	
n.B.	Blitzschutz	

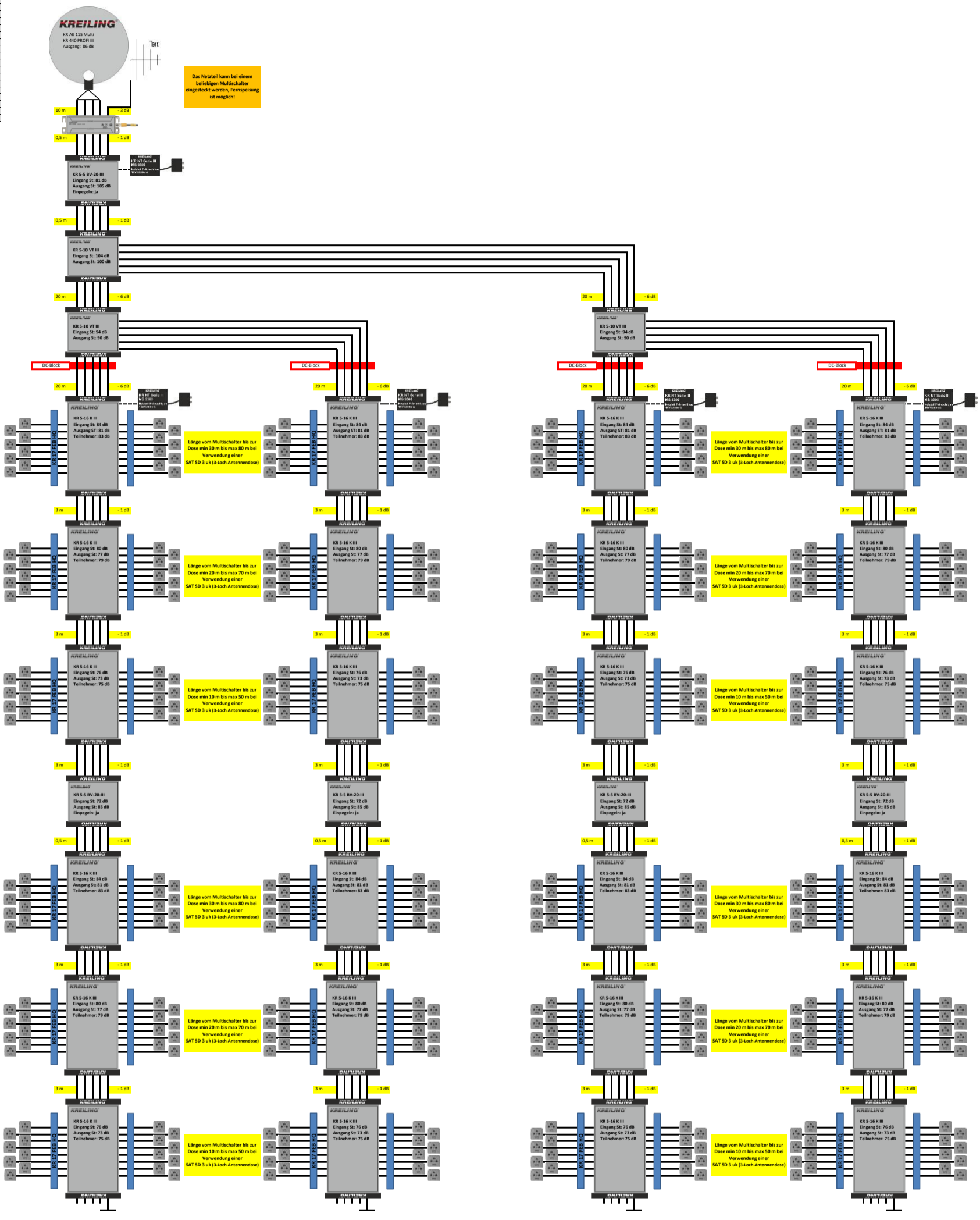

Bei kürzeren Kabelwegen als angegeben kann es bei manchen TV zu Übersteuerung (Pegel an der Dose über 71 dB) kommen (auch teilweise). Dann sollten Dosen mit höherer Dämpfung (wie SAT MM 3D/10dB) zum Einsatz kommen!

Die Planungen sind unverbindlich, bitte beachten Sie die Gegebenheiten vor Ort!
Die Angaben beziehen auf den angegebenen Entfernungsweg, gerne helfen wir Ihnen bei individuellen Situationen.
Zusätzlich zu den angegebenen Bauteilen muss nach Blitzschutz und Potentialausgleich geplant werden!

Für die Funktionsweise Ihrer Anlage vor Ort übernehmen wir keine Gewährleistung! Die Planungen beruhen auf den von uns angegebenen Entfernungswegen! Beachten Sie die bei unserer Planung verwendeten Produkte und Spezifikationen! Wir übernehmen auch keine Haftung gegenüber Dritten - auch diesen gegenüber sind unsere Planungen stets unverbindlich und die Weitergabe unserer Planung ist nur mit diesen Hinweisen gestattet!

Bei individuellen Vorhaben können Sie unsere Planungsabteilung kontaktieren.
Mail: planung@kreiling-technologies.de // Telefon: 05202/9879-6